



INTENSITY[®]
AIR CONDITIONING



Minisplit Piso Techo inverter

IDUPTI24KC-3, IDUPTI36KC-3, IDUPTI48KC-3,
IDUCOI24KC-3, IDUCOI36KC-3, IDUCOI48KC-3.

MANUAL DE USUARIO

Aparato accesible al público en general.



UNIDAD INTERIOR

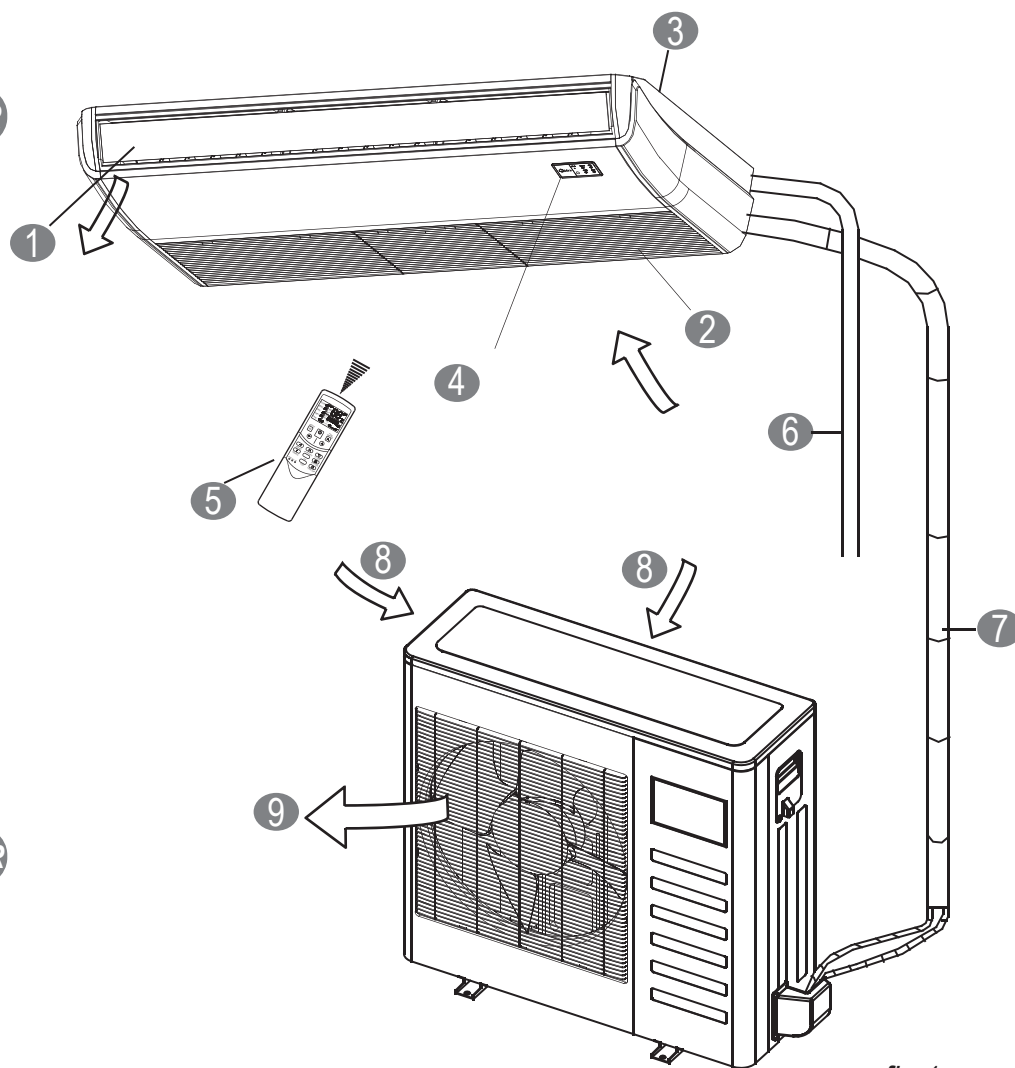

UNIDAD EXTERIOR

UNIDAD INTERIOR

- ① Persiana de Flujo de Aire (en la salida de aire)
- ② Entrada de Aire (con filtro de aire)
- ③ Parte para instalación
- ④ Display
- ⑤ Control remoto
- ⑥ Tubería de drenaje

UNIDAD EXTERIOR

- ⑦ Tubería de conexión
- ⑧ Entrada de aire
- ⑨ Salida de aire

fig. 1



NOTA

Todas las imágenes de este manual son únicamente de carácter explicativo. Éstas pueden ser ligeramente diferentes del aire acondicionado que usted haya adquirido (depende del modelo) . La forma real deberá prevalecer.

Muchas gracias por la compra de nuestro aire acondicionado, por favor lea cuidadosamente este manual antes de usar su nuevo acondicionador.

INFORMACIÓN IMPORTANTE DE SEGURIDAD.....	1
OPERACIONES TEMPORALES.....	2
FUNCIONAMIENTO Y DESEMPEÑO.....	3
CONSEJOS PARA UN FUNCIONAMIENTO ECONÓMICO.....	4
AJUSTE DE LA DIRECCIÓN DEL FLUJO DE AIRE.....	4
MANTENIMIENTO.....	4
SÍNTOMAS QUE NO SUPONEN MAL FUNCIONAMIENTO.....	5
SOLUCIÓN DE PROBLEMAS.....	6

1. INFORMACIÓN IMPORTANTE DE SEGURIDAD

Para evitar lesiones a la propiedad, al usuario o a otras personas, se deben seguir las siguientes instrucciones. La operación incorrecta por ignorar las instrucciones puede causar daños o lesiones.

Las precauciones de seguridad que se encuentran a continuación se dividen en dos categorías. En cualquier caso, es información importante de seguridad que debe ser leída.



ADVERTENCIA

El incumplimiento de una advertencia puede ocasionar la muerte. El aparato debe ser instalado de acuerdo con las regulaciones nacionales de cableado.



PRECAUCIÓN

El incumplimiento de una precaución puede ocasionar lesiones o daños al equipo.



ADVERTENCIA

Consulte a su distribuidor para la instalación del aire acondicionado. Una instalación incompleta realizada por usted mismo puede ocasionar fugas de agua, descargas eléctricas e incendios.

Consulte a su distribuidor sobre mejoras, reparaciones y mantenimiento. Un mantenimiento, mejora o reparación incompleta puede ocasionar fugas de agua, descargas eléctricas e incendios.

Para evitar descargas eléctricas, incendios o lesiones, o si detecta cualquier anomalía como olor a quemado, apague la fuente de alimentación y llame a su distribuidor para recibir indicaciones.

Nunca deje que la unidad interior o el control remoto se mojen. Puede causar una descarga eléctrica o incendio.

Nunca presione el botón del control remoto con un objeto duro y puntiagudo. El control puede resultar dañado.

Nunca reemplace un fusible fundido por alambre o por otro de amperaje equivocado. El uso de alambres o de un fusible equivocado puede causar la descompostura de la unidad o un incendio.

No es bueno para su salud exponerse al flujo de aire durante un largo periodo de tiempo.

No introduzca dedos, varillas u otros objetos en la entrada o salida de aire.

Cuando el ventilador gira a alta velocidad, esto podría causar lesiones.

Nunca utilice sprays inflamables como spray para el cabello, laca o pintura cerca de la unidad.

Esto puede causar un incendio.

Nunca toque la salida de aire ni las cuchillas horizontales mientras la unidad se encuentre en operación.

Los dedos podrían quedar atrapados o la unidad podría descomponerse.

Nunca coloque ningún objeto dentro de la salida o entrada de aire.

Los objetos en contacto con el ventilador a una alta velocidad pueden ser peligrosos.

Nunca inspeccione o repare la unidad por usted mismo.

Consulte a una persona calificada para realizar ese trabajo.

No deseche este producto como residuo municipal sin clasificar. Es necesario que estos residuos sean desechados de forma separada y especializada.

No deseche los aparatos eléctricos como residuos urbanos no clasificados, utilice instalaciones especiales para la recolección de estos desechos. Contacte a su gobierno local para mayor información sobre los sistemas de recolección disponibles.

Si los aparatos eléctricos son desechados en rellenos sanitarios o depósitos de basura, sustancias peligrosas pueden filtrarse al suelo subterráneo y entrar en la cadena alimenticia, dañando la salud y el bienestar.

Para prevenir fugas de refrigerante, contacte a su distribuidor.

Cuando el sistema es instalado y opera en una habitación pequeña, es necesario mantener la mínima concentración de refrigerante. Ya que de lo contrario, el oxígeno de la habitación puede verse afectado y ocasionar un grave accidente.

El refrigerante en el aire acondicionado es seguro y normalmente no debe presentar fugas.

Si el refrigerante se fuga y tiene contacto con un quemador o un calentador puede generar gases nocivos.

Apague todos los dispositivos de calefacción combustibles, ventile la habitación y póngase en contacto con su distribuidor.

No utilice el aire acondicionado hasta que la unidad sea reparada.



PRECAUCIÓN

No utilice el aire acondicionado para otros propósitos .

Con el fin de evitar cualquier deterioro, no utilice la unidad para almacenar maquinaria de precisión, alimentos, plantas, animales u obras de arte.

Antes de limpiar, asegúrese de detener la operación, apague el interruptor y desconecte el cable de alimentación eléctrica. De lo contrario, puede ocasionar una descarga eléctrica y provocar lesiones.

Con el fin de evitar descargas eléctricas o incendios, asegúrese que un detector de fugas se encuentre instalado.

Asegúrese de que el aire acondicionado se encuentre conectado a tierra.

Para evitar descargas eléctricas, asegúrese de que la unidad se encuentre conectada a tierra y que el cable de tierra no esté en contacto con tuberías de gas o agua ni con pararrayos o cable de tierra telefónico.

Con el fin de evitar lesiones, no remover la protección del ventilador en la unidad exterior.

No opere el aire acondicionado con las manos húmedas. Una descarga eléctrica puede presentarse.

No toque **las aspas del intercambiador de calor**. Estas son filosas y pueden resultar en heridas de corte.

No coloque objetos que puedan ser dañados por la humedad bajo la unidad interior. Puede formarse condensación si la humedad es superior al 80%, si la salida del drenaje se encuentra bloqueada o si el filtro se encuentra contaminado.

Después de un uso prolongado, revise el soporte de la unidad y cualquier daño que pueda tener. Si se encuentra dañado, la unidad podría caerse y provocar lesiones.

Para evitar la falta de oxígeno, ventile la habitación si un quemador se utiliza junto con el aire acondicionado.

Coloque la manguera de drenaje para asegurar un drenaje continuo. Un drenaje incompleto puede causar humedad en la construcción, los muebles, etc.

Nunca toque las partes internas del controlador. No remueva el panel frontal. Algunas piezas son peligrosas al tacto y puede ocasionarse un problema en la unidad.

Nunca exponga niños pequeños, plantas o animales directamente al flujo de aire. De lo contrario, pueden presentar resultados adversos.

No permita que un niño monte o introduzca objetos en la unidad exterior. Una caída puede provocar lesiones.

No opere el aire acondicionado cuando se utilice algún tipo de insecticida para fumigación. El incumplimiento puede provocar que los químicos entren en la unidad, lo que puede poner en riesgo la salud de personas hipersensibles a productos químicos.

No coloque aparatos que produzcan fuego en lugares expuestos a la corriente del aire acondicionado o bajo la unidad interior. Puede causar combustión incompleta o deformación de la unidad debido al calor.

No instale el aire acondicionado en lugares donde gas inflamable pueda fugarse. Si el gas se fuga y se encuentra alrededor del aire acondicionado un incendio puede ocasionarse.

El aparato no debe ser operado por niños o personas con discapacidades sin supervisión.

Este aparato puede ser utilizado por niños de 8 años en adelante, personas con capacidades físicas, sensoriales o mentales reducidas, o con falta de experiencia y conocimiento si han sido supervisados o instruidos acerca del uso seguro del aparato y los peligros han sido comprendidos.

Los niños no deben jugar con el aparato. La limpieza y mantenimiento de la unidad no debe ser realizada por niños sin supervisión.

Los niños deben ser supervisados para asegurarse de que no jueguen con el aparato.

Si el cable de alimentación se encuentra dañado, debe ser reemplazado por el fabricante, un técnico o una persona calificada con el fin de evitar riesgos.

No operar el aire acondicionado en un cuarto húmedo como un baño o cuarto de lavado.

Se deberá instalar un disyuntor ó interruptor que desconecte todos los polos de alimentación con una separación entre polos de por lo menos 3 mm.

Si conecta el aparato a un cableado fijo de suministro de energía, instale además un protector contra picos de voltaje y use un interruptor principal de energía y un fusible que tenga una capacidad 1,5 veces la corriente máxima de la unidad.

2. OPERACIONES TEMPORALES

El aire acondicionado se compone de la unidad interior, la unidad exterior, **la tubería** de conexión y el control remoto. (Ver fig.1)

■ Indicadores de función en el panel de la pantalla de la unidad interior

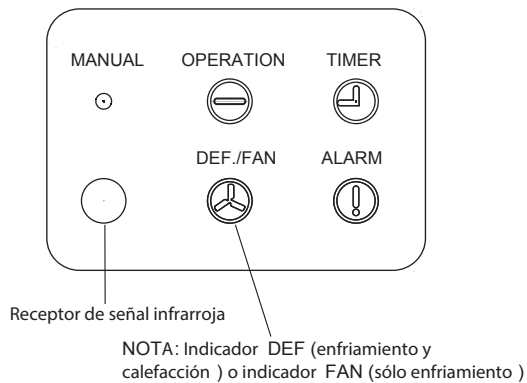

Panel del Display fig. 2-1

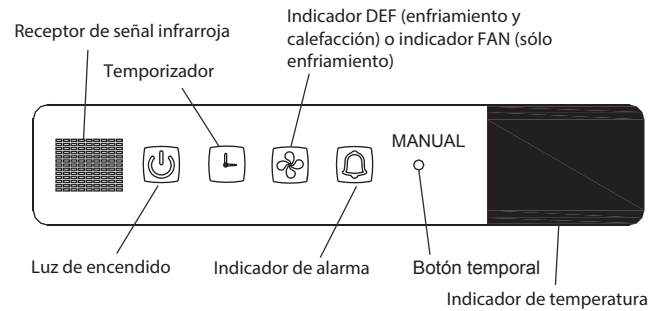

Panel del Display fig. 2-2

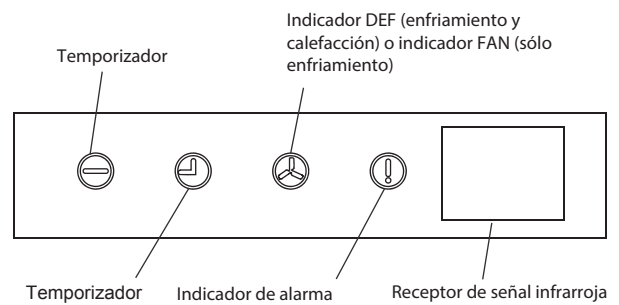

Panel del Display fig. 2-3

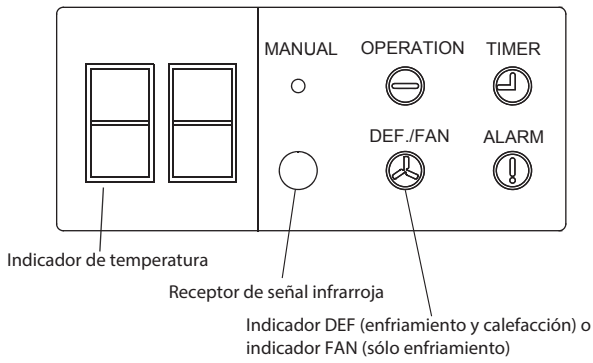

Panel del Display fig. 2-4

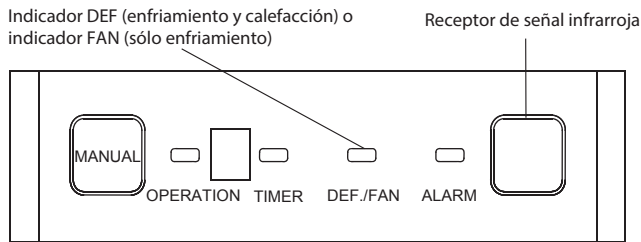

Panel del Display fig. 2-5

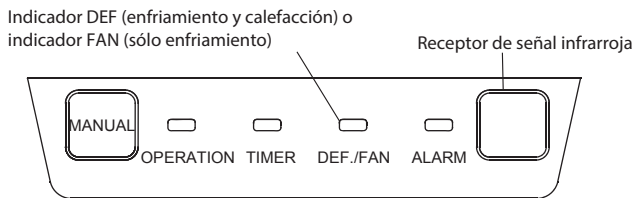

Panel del Display fig. 2-6

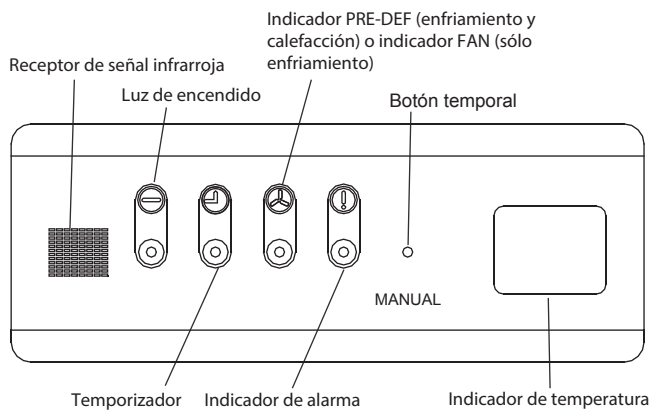

Panel del Display fig. 2-7

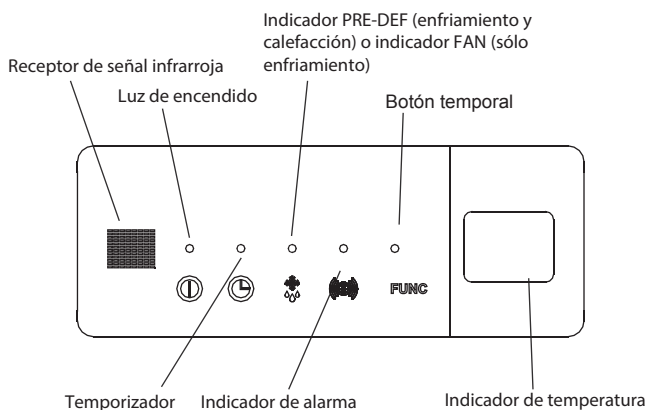

Panel del Display fig. 2-8

Para Tipo Inversor, este interruptor sólo es utilizado en el servicio post-venta, el usuario no debe usarlo.

Para tipo variador de frecuencia, esta función se utiliza para operar la unidad temporalmente en caso de que se haya extraviado el control remoto o no tenga batería. Los modos FORCED AUTO y FORCED COOL pueden ser seleccionados con el BOTÓN TEMPORAL en el cuadro de control de la unidad interior. Una vez que se haya presionado este botón, el aire acondicionado funcionará en este orden: FORCED AUTO, FORCED COOL, OFF y nuevamente FORCED AUTO.

1 FORCED AUTO

La Luz OPERATION está iluminada, y el aire acondicionado funcionará en modo FORCED AUTO. La operación del control remoto se encuentra habilitada para funcionar con la señal recibida.

2 FORCED COOL

La luz OPERATION parpadea, funcionará en modo FORCED AUTO después de enfriar a velocidad elevada durante 30 minutos. El control remoto se encuentra desactivado.

3 OFF

La luz OPERATION se apaga. El aire acondicionado se apaga mientras que el control remoto se encuentra activado.



NOTA

Este manual no incluye las funciones del control remoto, para más detalles consulte el manual del Usuario del Control Remoto.

3. FUNCIONAMIENTO Y DESEMPEÑO DEL AIRE ACONDICIONADO

Utilice el sistema con las siguientes temperaturas para asegurar un funcionamiento seguro y efectivo. Temperatura máxima de funcionamiento. (Enfriamiento/Calentamiento)

Tabla 3-1

Temperatura	temperatura exterior	Temperatura del cuarto
Operación de Enfriamiento	0°C ~ 50°C / 132 °F~122°F	17°C ~ 32°C (62 °F ~ 90°F)
	-7°C ~ 43°C / 20 °F~109°F (para modelos con sistema de enfriamiento)	
	18°C ~ 52°C / 64 °F~126°F (para modelos especiales)	
Operación de calentamiento	-15°C ~ 30°C / 15 °F ~ 86°F	0°C ~ 30°C / 32 °F~86°F
Operación de secado	18°C ~ 43°C / 64 °F~109°F	17°C ~ 32°C (62 °F ~ 90°F)
	18°C ~ 52°C / 64 °F~126°F (para modelos especiales)	



NOTA

- Si el aire acondicionado se utiliza fuera de las condiciones anteriores, se puede ocasionar un mal funcionamiento.
- Es normal que la superficie del aire acondicionado se condense si hay mayor humedad en la habitación, por favor cierre puertas y ventanas.
- El rendimiento óptimo se logra dentro de estos rangos de temperatura.

■ Función de protección de tres minutos

Esta función impide durante 3 minutos que el aire acondicionado se active cuando ha sido reiniciado inmediatamente después de estar funcionando.

■ Fallo de energía

Un fallo de energía detendrá el funcionamiento por completo.

- La luz de encendido de la unidad interior comenzará a parpadear cuando se restablezca la energía.
- Para reiniciar la operación presione el botón ON/OFF del control remoto.
- Iluminación cercana o teléfonos inalámbricos pueden causar que la unidad presente fallas.

Desconecte la unidad de la fuente de alimentación y vuelva a conectarla. Presione el botón ON/OFF button en el control remoto para reiniciar la operación.

■ Detección de fuga de refrigerante (opcional):

Con esta nueva tecnología, en la pantalla aparece EC (si aplica) y las luces indicadoras parpadean cuando la unidad exterior detecta una fuga de refrigerante.

■ Función de memoria del ángulo de persiana (opcional):

Algunos modelos han sido diseñados con la función de memoria del ángulo de la persiana. Una falla de energía durante el funcionamiento o si se presiona el botón ON/OFF del control remoto detendrá la unidad por completo. Cuando la energía se restaura o si se presiona el botón ON/OFF del control remoto de nuevo, la unidad inicia automáticamente con el ángulo de la persiana que tenía previamente. Se recomienda que el ángulo no se mantenga demasiado pequeño, para que no haya goteo en caso de que se forme agua condensada. Presione el botón Manual del control remoto para que el ángulo de la persiana horizontal sea restablecido al ángulo estándar.

4. CONSEJOS PARA UN FUNCIONAMIENTO ÓPTIMO

Lo siguiente debe ser tomado en cuenta para asegurar una operación óptima. (Consulte el capítulo correspondiente para más detalles)

- Ajuste la dirección del flujo de aire apropiadamente para evitar corrientes de aire directas al cuerpo.
- Ajuste la temperatura de la habitación apropiadamente para evitar mantener un ambiente cómodo y evitar sobre enfriamiento y sobre calentamiento.
- Para enfriamiento, cierre las cortinas para evitar la luz solar directa.
- Para mantener el aire frío o caliente en la habitación, nunca abra las puertas o ventanas más de lo necesario
- Ajuste el temporizador para el tiempo de funcionamiento deseado
- Nunca obstruya la entrada o la salida de aire. De lo contrario, una disminución en la eficiencia o una parada repentina pueden ocurrir.
- Si no planea usar la unidad por un largo tiempo, desconéctela y remueva las baterías del control remoto. Cuando se encuentra conectada, la unidad consume energía incluso si no se encuentra en operación. Por favor desconéctela para ahorrar energía. Y conéctela 12 horas antes de reiniciarla para asegurar un buen funcionamiento.
- Un filtro de aire obstruido reduce la eficiencia de enfriamiento o calefacción, por favor límpielo cada dos semanas.

5. AJUSTE DE LA DIRECCIÓN DEL FLUJO DE AIRE

5.1 AJUSTE DE LA PERSIANA HORIZONTAL

Auto-swing

Presione el botón SWING V, la aleta se moverá hacia arriba y abajo automáticamente.

Ajuste Manual

Ajuste la persiana para lograr mejores resultados de enfriamiento o calefacción.

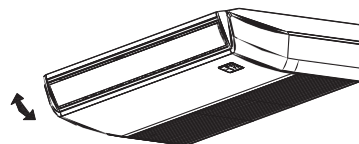

fig. 5-1

Al enfriar
Ajuste la persiana horizontalmente.

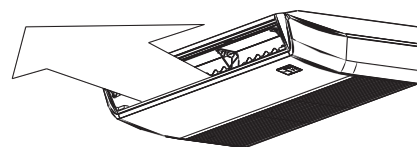

fig. 5-2

Al calentar
Ajuste la persiana hacia abajo (verticalmente).

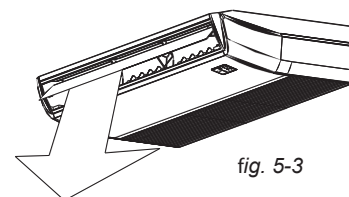

fig. 5-3

5.2 AJUSTE LA ALETA VERTICAL

Auto-swing

Presione el botón SWING H, la persiana se moverá a la izquierda y derecha de forma automática.

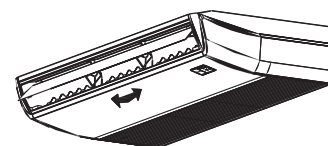

fig. 5-4

6. MANTENIMIENTO



PRECAUCIÓN

Antes de limpiar el aire acondicionado, asegúrese de que la fuente de alimentación se encuentra apagada.

Compruebe que el cableado no se encuentre roto o desconectado.

Utilice un paño seco para limpiar la unidad interior y el control remoto.

Un paño húmedo puede ser utilizado para limpiar la unidad interior si se encuentra sucia..

Nunca utilice un paño húmedo sobre el control remoto.

No utilice paños químicamente tratados para limpiar ni deje este tipo de materiales sobre la unidad por largos periodos. Puede dañarse la superficie de la unidad.

No utilice bencina, diluyente, polvo para pulir o solventes similares para la limpieza.

Estos pueden causar que la superficie de plástico se agriete o deforme

■ Mantenimiento después de un largo periodo **sin uso** (ej. al comienzo de la temporada)

Revise y quite todo lo que pueda estar bloqueando las ventilas de entrada y salida de aire de la unidad interior y exterior.

Limpie el filtro de aire y las cubiertas de la unidad interior. Consulte "Limpieza del filtro de aire" para más detalles sobre cómo proceder y asegúrese de instalar los filtros limpios nuevamente en la misma posición.

Encienda fuente de alimentación por lo menos 12 horas antes de operar la unidad para garantizar un buen funcionamiento. En cuanto se encienda, la pantalla del control remoto desaparecerá.

■ **Mantenimiento antes de un largo periodo**

sin uso (ej. al final de la temporada)

Deje que la unidad interior funcione sólo como ventilador durante medio día para secar el interior de la unidad.

Limpie el filtro de aire y las cubiertas de la unidad interior. Consulte "Limpieza del filtro de aire" para más detalles sobre cómo proceder y asegúrese de instalar el filtro de aire limpio nuevamente en la misma posición.

■ Limpieza del filtro de aire

El filtro de aire puede prevenir que el polvo y otras partículas se introduzcan. En caso de obstrucción del filtro, la eficiencia de operación del aire acondicionado puede disminuir en gran medida. Por lo tanto, el filtro debe ser limpiado cada dos semanas durante largos periodos de uso.

Si el aire acondicionado es instalado en una habitación con polvo, el filtro debe ser limpiado frecuentemente.

Si el polvo acumulado es demasiado para ser limpiado, por favor reemplace el filtro con uno nuevo. (el filtro de aire de reemplazo es un accesorio adicional).

La limpieza del filtro debe ser realizada por un proveedor de servicio calificado.



NOTA

- La entrada de aire debe ir boca arriba cuando use aspiradora
- La entrada de aire debe ir boca abajo cuando use agua



PRECAUCIÓN

No seque el filtro de aire bajo los rayos del sol o con fuego.

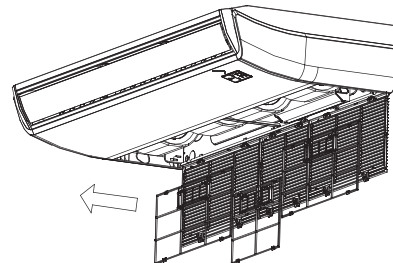

fig. 6-1

7. SÍNTOMAS QUE NO SUPONEN MAL FUNCIONAMIENTO

Sintoma 1: El sistema no opera

- El aire acondicionado no inicia inmediatamente cuando el botón ON/OFF en el control remoto haya sido presionado. Si la luz de OPERATION se ilumina, el sistema se encuentra en condiciones normales.

Para evitar sobrecarga del motor compresor, el aire acondicionado inicia 3 minutos después de haber sido encendido.

- Si la luz OPERATION y el indicador PRE-DEF (modo enfriamiento y calefacción) o el indicador de ventilador (modo enfriamiento) se iluminan, significa que usted ha seleccionado el modo de calefacción. Cuando se encienda, si el compresor no ha iniciado, en la unidad interior aparece la protección "contra aire frío" debido a la baja temperatura de la salida de aire.

Sintoma 2: Cambio al modo ventilador durante el modo de enfriamiento

- Con el fin de evitar condensación en la habitación, el sistema cambiará automáticamente al modo de ventilador, Después volverá al modo de enfriamiento.
- Cuando la temperatura de la habitación llegue a la temperatura programada, el compresor se apaga y la unidad interior cambia al modo de ventilador. Cuando la temperatura se eleva, el compresor inicia de nuevo. Lo mismo ocurre con el modo de calefacción.

Sintoma 3: La unidad emite neblina blanca

Sintoma 3.1: Unidad interior

- Cuando la humedad es elevada durante el modo de enfriamiento y si las piezas de la unidad interior están muy sucias, la distribución de la temperatura será dispereja. Es necesario hacer una limpieza de las piezas dentro de la unidad interior. Consulte a su distribuidor para más detalles sobre la limpieza de la unidad. Esta limpieza debe ser realizada por personal del servicio técnico.

Sintoma 3.2: Unidad interior, Unidad exterior

Cuando se cambia el aire acondicionado a modo de calefacción tras el modo de descongelación, humedad generada por descongelacion es exhalada.

Sintoma 4: Ruido del aire acondicionado

Sintoma 4.1: Unidad interior

- Se oye un sonido continuo cuando el aire acondicionado se encuentra en modo de enfriamiento o cuando está parado. Este sonido se oye cuando la bomba de drenaje (accesorio adicional) está funcionando.
- Se oye un ruido seco, como de algo que se quiebra, cuando el aire se detiene después de funcionar en modo de calefacción. La expansión y contracción de las piezas de plástico debidas a los cambios en la temperatura provocan este ruido.

Sintoma 4.2: Unidad interior, unidad exterior

- Se oye un susurro continuo cuando el sistema se encuentra en operación. Este es el ruido del refrigerante cuando circula a través de la unidad interior y exterior.
- Se oye un zumbido tras poner en marcha la unidad o inmediatamente después de detener la operación. Este es el sonido del refrigerante cuando su flujo cambia o se detiene.

Sintoma 4.3: Unidad exterior

- El sonido durante la operación cambia. Este sonido es causado por el cambio de frecuencia.

Sintoma 5: Polvo procedente de la unidad

- Cuando la unidad se utiliza por primera vez después de haber estado sin funcionar durante mucho tiempo. Esto es debido al polvo que se ha acumulado dentro de la unidad.

Sintoma 6: La unidad despidе olores

- La unidad puede absorber olores de las habitaciones, mobiliario, tabaco, etc. y después los expulsa.

Sintoma 7: EL ventilador de la unidad exterior no gira.

- Durante la operación, la velocidad del ventilador es controlada para optimizar la operación.

8. LOCALIZACIÓN DE AVERÍAS

8.1 Problemas y causas del aire acondicionado

Si alguna de las siguientes fallas se presenta, detenga la operación, desconecte la unidad y contacte a su distribuidor.

- la luz de encendido parpadea rápidamente (5 hz). Esta luz sigue parpadeando después de apagar y volver a encender la unidad.
- El control remoto falla o los botones no funcionan correctamente.
- Si un dispositivo de seguridad como un fusible o un interruptor se activa con frecuencia.
- Obstáculos o agua entran en la unidad.
- Fugas de agua en la unidad interior.
- Otras fallas

Si el sistema no funciona correctamente, excepto por los casos antes mencionados, o si alguna de las fallas anteriores es evidente, revise el sistema de acuerdo con los siguientes procedimientos.

8.2 Problemas y causas del control remoto

Antes de solicitar servicio técnico para reparaciones, revise los siguientes puntos. (Véase Tabla 8-1)

(Tabla 8-1)

Núm.	Mal funcionamiento	Display	Lámpara del temporizador	Funcionamiento de lámpara (flash por segundo)
1	Error EEPROM interior	E0	OFF	1
2	Mal funcionamiento en comunicación entre la unidad interior y exterior	E1	OFF	2
3	Mal funcionamiento en la velocidad del ventilador interior	E3	OFF	4
4	Circuito abierto o corto circuito en el sensor de temperatura de la habitación	E4	OFF	5
5	Circuito abierto o corto circuito en el sensor de temperatura del serpentín evaporador	E5	OFF	6
6	Mal funcionamiento en el detector de fugas de refrigerante	EC	OFF	7
7	Mal funcionamiento en la alarma de nivel del agua	EE	OFF	8
8	Protección de sobrecarga de corriente	F0	ON	1
9	Circuito abierto o corto circuito en el sensor de temperatura ambiente	F1	ON	2
10	Error en el sensor de temperatura de la tubería de la condensadora	F2	ON	3
11	Error en el sensor de temperatura de descarga de aire	F3	ON	4
12	Error EEPROM exterior	F4	ON	5
13	Mal funcionamiento en la velocidad del ventilador exterior (solo para motores de DC)	F5	ON	6
14	Error en el sensor T2b	F6	ON	7
15	Protección del módulo inverter IPM	P0	Flash	1
16	Protección de alto/bajo voltaje	P1	Flash	2
17	Protección de alta temperatura de cabeza del compresor	P2	Flash	3
18	Protección de baja temperatura exterior	P3	Flash	4

Tabla 8-2

Sintomas	Causas	Solución
Unidad no enciende	<ul style="list-style-type: none"> Falla de poder. Interruptor de poder en OFF Interruptor o fusible quemados. Baterías de control remoto agotadas o otra falla del control 	<ul style="list-style-type: none"> Espere que regrese la corriente Encienda el interruptor. Reemplace. Reemplace baterías o revise el control remoto.
Aire fluye normalmente pero no enfría.	<ul style="list-style-type: none"> Temperatura no ajustada correctamente. Esta en los 3 minutos de protección para compresor. 	<ul style="list-style-type: none"> Ajuste la temperatura correctamente. Espere
Unidad se inicia y apaga frecuentemente	<ul style="list-style-type: none"> Refrigerante es poco o mucho. Aire o gases no concretos en circuito refrigerante. Compresor con Fallas. Voltaje es muy alto o muy bajo. Circuito del sistema bloqueado. 	<ul style="list-style-type: none"> Revisen fuga, y recargue correctamente refrigerante Aspire y recargue refrigerante. De mantenimiento o cambie compresor. Instale Manostato. Busque respuestas y solución.
Efecto de bajo enfriamiento	<ul style="list-style-type: none"> Intercambiador de calor unidad exterior e interior esta sucio. Filtro de aire sucio. Entradas/salidas de las unidades interiores/exteriores estan bloqueadas. Puertas y ventanas estan abiertas Luz del sol directamente deslumbra. Exceso de calor. Temp. exterior muy alta. Fuga o falta de refrigerante 	<ul style="list-style-type: none"> Limpie el intercambiador de calor. Limpie el filtro de aire. Elimine toda suciedad y haga que fluya el aire. Cierre puertas y ventanas. Haga cortinas para poder proteger contra la luz del sol. Reduzca las fuentes de calor. Reduzca capacidad de enfriamiento AC Revise fugas y recargue refrigerante.
Efecto de bajo calentamiento	<ul style="list-style-type: none"> Temperatura exterior debajo de 7 C ° Puertas y ventanas no cerradas completamente Fuga o falta de refrigerante 	<ul style="list-style-type: none"> Use equipo de calentamiento. Cierre puertas y ventanas. Revise fugas y recargue refrigerante.

Tabla 8-3

Sintomas	Causas	Solución
Velocidad de ventilador no puede ser cambiada	<ul style="list-style-type: none"> Revise si el modo indicado en pantalla es "AUTO" 	Cuando el modo automático es seleccionado, el aire acondicionado cambiará la velocidad automáticamente
	<ul style="list-style-type: none"> Revise si el modo en pantalla es "DRY" 	Cuando el modo seco es seleccionado, el aire acondicionado cambiará la velocidad automáticamente. la velocidad de ventilador solo se puede seleccionar en modo "COOL", "FAN ONLY", y "HEAT".
La señal del control remoto no se transmite aun cuando el botón ON/OFF es presionado	<ul style="list-style-type: none"> Revise si las baterías en control remoto estan agotadas 	La fuente de poder esta apagada
No se muestra el indicador de TEMP.	<ul style="list-style-type: none"> Revise si el modo en pantalla es FAN ONLY 	La temperatura no se puede ajustar en modo FAN .
La indicación en pantalla desaparece después de un tiempo	<ul style="list-style-type: none"> Revise si el temporizador ha finalizado cuando TIMER OFF se indica en pantalla 	La operación del aire acondicionado se detendrá en el tiempo ajustado.
El indicador TIMER ON se apaga después de un tiempo	<ul style="list-style-type: none"> Revise si el temporizador ha iniciado cuando TIMER ON se indica en pantalla 	en base al tiempo ajustado, el aire acondicionado iniciará y el indicador correspondiente se apagará.
No se reciben tonos de la unidad interior incluso cuando el botón ON/OFF es presionado.	<ul style="list-style-type: none"> Revise si el transmisor de señal del control remoto esta dirigido al receptor de señal de la unidad interior cuando el botón ON/OFF sea presionado. 	Dirija el transmisor de señal del control remoto directamente a el receptor de señal de la unidad interior, y presione el botón ON/OFF dos veces.